

YOUNGMAN

INNOVATIVE WORK AT HEIGHT SOLUTIONS



BoSS

Échafaudage roulant en aluminium
1450/850 Ladderspan

3T - Méthode « à travers la trappe »

GUIDE D'UTILISATION

Édition novembre 2011

La sécurité avant tout

Échafaudages roulants - Méthode 3T

INTRODUCTION

Veuillez lire ce guide attentivement.

Veuillez remarquer que les schémas sont uniquement fournis à titre illustratif.

Vous pouvez également télécharger les guides d'utilisation sur notre site Internet youngmangroup.com

Les échafaudages roulants en aluminium BoSS sont des échafaudages légers utilisés dans l'industrie du BTP quand il est nécessaire d'avoir un accès en hauteur, en intérieur et en extérieur, ainsi qu'une plate-forme stable et sécurisée. Idéaux pour réaliser des opérations de maintenance et d'installation ou pour avoir un accès en hauteur de courte durée, ces échafaudages très polyvalents permettent de bénéficier d'une plate-forme de travail solide à différentes hauteurs.

Ce guide d'utilisation vous fournit des instructions pas à pas pour vous assurer un montage facile et en toute sécurité de votre système, à l'aide de la méthode 3T (« à travers la trappe »)

La loi exige que les personnes chargées du montage, du démontage ou du réglage des échafaudages disposent des compétences nécessaires. Toute personne chargée du montage d'un échafaudage roulant BoSS de Youngman doit disposer d'un exemplaire de ce guide. Pour toute information complémentaire sur l'utilisation des échafaudages roulants de service et de chantier, merci de se référer au code de déontologie des opérateurs PASMA (Prefabricated Access Suppliers and Manufacturers Association ou Association des fabricants et fournisseurs d'échafaudages de service préfabriqués).

Pour obtenir davantage d'informations, des conseils de montage, des manuels supplémentaires ou tout autre type d'assistance en lien avec le produit, veuillez contacter Youngman au 0800 900 431 ou par courriel à sales@youngmangroup.com

CONFORMITÉ

Le système en aluminium Ladderspan BoSS a fait l'objet de tests et il est certifié conforme à la norme EN 1004: 2004 Classe 3



BS EN 1004:2004



EN 1004:2004

Guide de montage EN 1298-IM-EN

PRÉPARATION ET CONTRÔLE

Inspecter l'équipement avant utilisation pour vérifier qu'il n'est pas endommagé et qu'il fonctionne correctement. Les éléments endommagés ou défectueux ne doivent pas être utilisés.

La sécurité avant tout

SÉCURITÉ

- Vérifier que tous les éléments sont sur le site de montage, qu'ils ne sont pas endommagés et qu'ils fonctionnent correctement (se reporter aux check-lists et à la nomenclature d'éléments livrées). Les éléments endommagés ou défectueux ne doivent pas être utilisés.
- Vérifier que le sol sur lequel l'échafaudage roulant doit être monté et déplacé peut supporter le poids de l'échafaudage.
- La charge maximale admissible s'élève à 275 kg par niveau de plateforme, avec une charge maximale uniformément répartie de 950 kg par échafaudage (poids propre compris).
- Il faut **toujours** monter à l'échafaudage par l'intérieur en utilisant l'échelle intégrée, pendant le montage et pendant l'utilisation.
- Il est recommandé de fixer les échafaudages à une structure fixe quand ils sont laissés sans surveillance.
- Les vérins réglables doivent uniquement être utilisés pour mettre les échafaudages de niveau.

LEVAGE D'ÉQUIPEMENT

- Les éléments de l'échafaudage doivent être levés à l'aide de matériel de levage fiable (par exemple à l'aide d'une solide corde) et d'un nœud fiable (par exemple un nœud de capelage) afin de garantir une fixation sans danger. Le levage doit toujours être réalisé dans le périmètre de l'échafaudage.
- Une fois montés, les échafaudages roulants ne doivent pas être levés avec une grue ou avec un autre appareil de levage.

La sécurité avant tout

STABILISATEURS/BALLAST

- Les stabilisateurs et les ballasts doivent toujours être installés quand cela est précisé.
- Les nomenclatures d'éléments indiquent le système de stabilisation recommandé. Dans les cas où la surface disponible au sol pour les stabilisateurs est limitée, demandez conseil à votre fournisseur. Le ballast doit être composé de matériaux solides (c.-à-d. pas d'eau ni de sable dans des sacs souples) et il doit être positionné de manière à distribuer la charge sur les 4 roues/platines. Quand cela est réalisable, le ballast doit être protégé afin qu'il ne soit pas enlevé accidentellement et il doit être soutenu par le barreau le plus bas du cadre inférieur.

DÉPLACEMENT

- La tour doit uniquement être déplacée à la main en appliquant une force sur la base de la tour.
- Lorsque l'échafaudage est déplacé, prendre garde aux appareils électriques, particulièrement à ceux situés en hauteur, aux câbles ou aux parties mobiles de machines.
- Il ne doit y avoir aucune personne ni matériel sur l'échafaudage pendant son déplacement.
- Il faut faire rouler l'échafaudage avec prudence lorsque le sol est accidenté, inégal ou incliné en veillant à déverrouiller et verrouiller les roues. Si des stabilisateurs sont installés, ils doivent se situer tout au plus à 25 mm au-dessus du sol afin de dégager l'espace au sol.
- La hauteur globale de l'échafaudage lors des déplacements ne doit pas dépasser 2,5 fois les dimensions minimum de la base ou 4 mètres de hauteur globale.
- Avant d'utiliser l'échafaudage, vérifier qu'il est intact et qu'il ne manque aucun élément.
- Après chaque déplacement de l'échafaudage, utiliser un niveau à bulle pour vérifier qu'il est bien d'aplomb et de niveau, mettre l'échafaudage de niveau au moyen des vérins réglables.
- Ne pas déplacer l'échafaudage quand le vent souffle à plus de 28 km/h (7,7 mètres par seconde).

La sécurité avant tout

PENDANT L'UTILISATION

- Prendre garde aux vents forts lorsque l'échafaudage est exposé. Nous recommandons d'arrêter de travailler sur l'échafaudage et de ne pas essayer de le déplacer lorsque le vent souffle à plus de 28 km/h (7,7 m/s). Quand le vent atteint force 7 (vent frais) et peut souffler jusqu'à 39 km/h (11,3 m/s), fixer l'échafaudage à une structure fixe. Quand il est probable que le vent atteigne force 8 (coup de vent) et souffle à plus de 62 km/h (18 m/s), l'échafaudage doit être démonté.

Description vent	Échelle de Beaufort	Force	Vitesse en km/h	Vitesse en m/s
Jolie brise	Les poussières et le papier s'envolent et les petites branches plient	4	8-12	4-6
Vent frais	Les branches de large diamètre s'agitent. On entend siffler les câbles électriques	6	25-31	11-14
Coup de vent	La marche contre le vent est difficile	8	39-46	17-21

- Prendre garde aux bâtiments ouverts, qui peuvent créer un effet venturi.
- Ne pas malmener l'équipement. Les éléments endommagés ou défectueux ne doivent pas être utilisés.
- Lever et abaisser éléments, outils et/ou matériaux à l'aide d'un câble en passant par la base et à l'intérieur de l'échafaudage. Ne pas dépasser la charge maximale admissible des planchers et de la structure de l'échafaudage.
- L'échafaudage monté constitue une plate-forme de travail et il ne doit pas être utilisé pour permettre d'accéder à d'autres structures ou d'en sortir.
- Prendre garde aux forces horizontales exercées sur l'échafaudage (par exemple l'utilisation d'une perceuse), cela pourrait entraîner de l'instabilité. **La force horizontale maximale autorisée est de 20kg.**
- Les échafaudages avec escalier, qui bénéficient d'un accès par un escalier, sont destinés à une utilisation fréquente par du personnel portant des outils et/ou des matériaux.
- Les échafaudages roulants ne sont pas conçus pour être suspendus ; demandez conseil à votre fournisseur.
- Ne pas utiliser de caisses, d'escabeaux ou d'autres objets sur la plate-forme dans le but de gagner en hauteur

La sécurité avant tout

ANCORAGE A UNE STRUCTURE RIGIDE

- Des points d'ancrage à une structure rigide doivent être mis en place quand l'échafaudage dépasse sa hauteur de sécurité, au-delà des limites fixées pour les stabilisateurs ou en cas de risque d'instabilité. Des points d'ancrage rigides et à double sens doivent être fixés aux deux montants du cadre avec des raccords à angle droit ou à angle variable supportant cette charge. Utiliser uniquement des raccords adaptés au diamètre de 50,8 mm des tubes de l'échafaudage. Idéalement, sécuriser les points d'ancrage des deux côtés d'une structure fixe au moyen d'un dispositif d'ancrage.
- Le nombre de points d'ancrage peut varier en fonction de leur application mais ils doivent au minimum être installés tous les 4 mètres de hauteur.
- Pour toute information complémentaire sur l'installation des points d'ancrage à une structure rigide, merci de contacter Youngman ou votre fournisseur.

MAINTENANCE - STOCKAGE – TRANSPORT

- Il faut contrôler régulièrement l'intégralité des éléments de l'échafaudage ainsi que leurs pièces afin d'identifier tout endommagement, en particulier au niveau des soudures. Les pièces perdues ou cassées doivent être remplacées et les tubes présentant un enfoncement de plus de 5 mm ne doivent pas être utilisés et doivent être mis de côté afin d'être réparés par le fabricant. Les filetages des vérins réglables doivent être nettoyés et légèrement graissés afin de fonctionner avec fluidité.
- Les crochets de diagonales, les bagues des cadres, les fermetures des trappes et les tirettes anti-soulèvement des plates-formes doivent être contrôlés régulièrement afin de s'assurer qu'ils fonctionnent correctement.
- Se reporter au Manuel de contrôle BoSS pour plus de détails sur les opérations de contrôle et de maintenance.
- Les éléments de l'échafaudage doivent être stockés avec précaution afin d'éviter qu'ils ne soient endommagés.
- Veiller à ce que les éléments de l'échafaudage ne soient pas endommagés par un serrage excessif lors de leur transport.

La sécurité avant tout

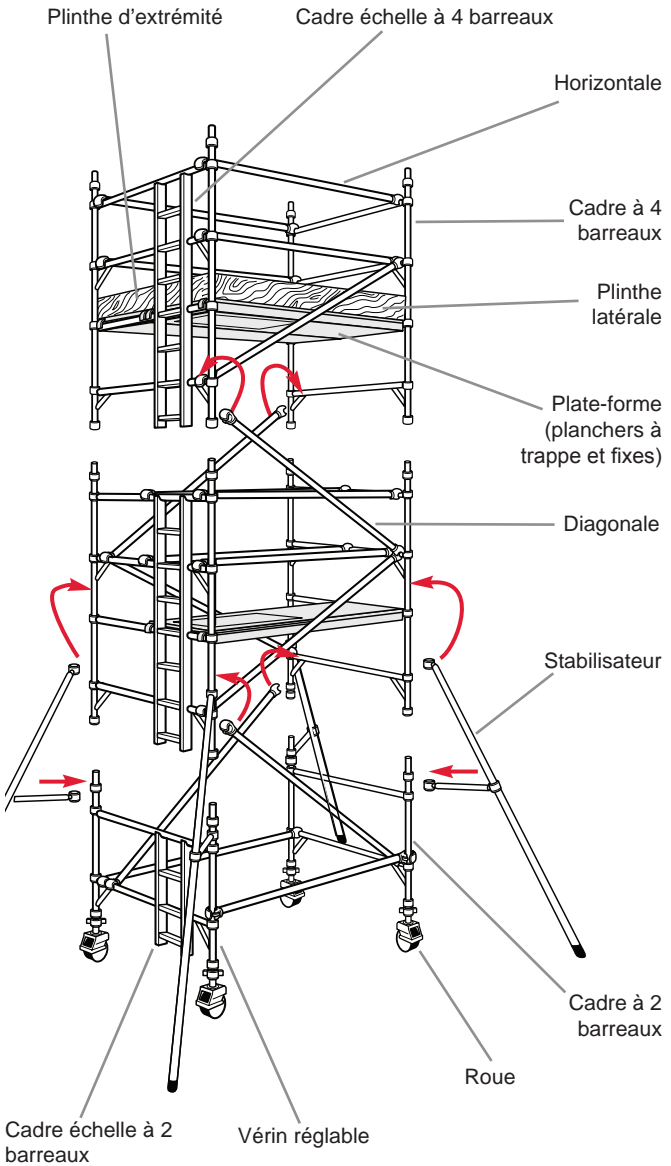

Quantity Schedule

Échafaudages 1450 double largeur

Ladderspan 1450 BoSS conforme à la norme EN 1004 : disponible en 2 longueurs : 1,8 m et 2,5 m

Utilisation intérieure/extérieure - Échafaudages de moins de 2,5 m ne rentrant pas dans le champ d'application de la norme EN 1004

Utilisation en intérieur

ÉLÉMENT	HAUTEUR DE TRAVAIL (m)		3.2		3.7		4.2		4.7		5.2		5.7		6.2		6.7		7.2		7.7		8.2		8.7		9.2		9.7		10.2		10.7		11.2		11.7		12.2		12.7		13.2		13.7		14.2									
	HAUTEUR DE PLATE-FORME (m)		1.2	1.7	2.2	2.7	3.2	3.7	4.2	4.7	5.2	5.7	6.2	6.7	7.2	7.7	8.2	8.7	9.2	9.7	10.2	10.7	11.2	11.7	12.2	12.7	13.2	13.7	14.2	14.7	15.2	15.7	16.2	16.7	17.2	17.7	18.2	18.7	19.2	19.7	20.2	20.7	21.2	21.7	22.2	22.7										
Roue 125/150/200 mm			4	4	4	4	4	4	4	4	4	4	4	4	4	4	4	4	4	4	4	4	4	4	4	4	4	4	4	4	4	4	4	4	4	4	4	4	4	4	4	4	4	4	4	4	4	4								
Assemblage de vérin réglable			4	4	4	4	4	4	4	4	4	4	4	4	4	4	4	4	4	4	4	4	4	4	4	4	4	4	4	4	4	4	4	4	4	4	4	4	4	4	4	4	4	4	4	4	4	4	4	4						
Cadre échelle 1450 à 2 barreaux			1	1	1	1	1	1	1	1	1	1	1	1	1	1	1	1	1	1	1	1	1	1	1	1	1	1	1	1	1	1	1	1	1	1	1	1	1	1	1	1	1	1	1	1	1	1	1	1	1	1				
Cadre externe 1450 à 2 barreaux			1	1	1	1	1	1	1	1	1	1	1	1	1	1	1	1	1	1	1	1	1	1	1	1	1	1	1	1	1	1	1	1	1	1	1	1	1	1	1	1	1	1	1	1	1	1	1	1	1	1				
Cadre échelle 1450 à 3 barreaux			1	1	1	1	1	1	1	1	1	1	1	1	1	1	1	1	1	1	1	1	1	1	1	1	1	1	1	1	1	1	1	1	1	1	1	1	1	1	1	1	1	1	1	1	1	1	1	1	1	1				
Cadre externe 1450 à 3 barreaux			1	1	1	1	1	1	1	1	1	1	1	1	1	1	1	1	1	1	1	1	1	1	1	1	1	1	1	1	1	1	1	1	1	1	1	1	1	1	1	1	1	1	1	1	1	1	1	1	1	1	1			
Cadre échelle 1450 à 4 barreaux			1	1	1	1	1	1	1	1	1	1	1	1	1	1	1	1	1	1	1	1	1	1	1	1	1	1	1	1	1	1	1	1	1	1	1	1	1	1	1	1	1	1	1	1	1	1	1	1	1	1	1	1		
Cadre externe 1450 à 4 barreaux			1	1	1	1	1	1	1	1	1	1	1	1	1	1	1	1	1	1	1	1	1	1	1	1	1	1	1	1	1	1	1	1	1	1	1	1	1	1	1	1	1	1	1	1	1	1	1	1	1	1	1	1		
Plancher fixe 1,8 m et 2,5 m			1	1	1*	2	1	1	1	1	1	1	1	1	1	1	1	1	1	1	1	1	1	1	1	1	1	1	1	1	1	1	1	1	1	1	1	1	1	1	1	1	1	1	1	1	1	1	1	1	1	1	1	1		
Plancher à trappe 1,8 m et 2,5 m			1	1	1	1	1	1	1	1	1	1	1	1	1	1	1	1	1	1	1	1	1	1	1	1	1	1	1	1	1	1	1	1	1	1	1	1	1	1	1	1	1	1	1	1	1	1	1	1	1	1	1	1	1	
Horizontale (rouge) 1,8 m et 2,5 m			6	6	6	6	10	10	10	10	10	10	10	10	14	14	14	14	14	14	14	14	14	14	14	14	14	14	14	14	14	14	14	14	14	14	14	14	14	14	14	14	14	14	14	14	14	14	14	14	14	14	14	14	14	
Diagonale (bleu) 2,1 m et 2,7 m			2	3	3	4	5	6	7	8	9	10	11	12	13	14	15	16	17	18	19	20	21	22	23	24	25	26	27	28	29	30	31	32	33	34	35	36	37	38	39	40	41	42	43	44	45	46	47	48	49	50	51	52	53	54

IMPORTANT : veiller à consulter également la nomenclature d'éléments de la page 8.

*Si le positionnement de la plate-forme de travail s'avère difficile en le réalisant du sol, il est probable que vous ayez besoin d'une plate-forme fixe supplémentaire pour cette hauteur d'échafaudage.

Quantity Schedule

Échafaudages 1450 double largeur

Ladderspan 1450 BoSS conforme à la norme EN 1004 : disponible en 2 longueurs : 1,8 m et 2,5 m

Utilisation intérieure/extérieure - Échafaudages de moins de 2,5 m ne rentrant pas dans le champ d'application de la norme EN 1004

Utilisation en intérieur

ÉLÉMENT	HAUTEUR DE TRAVAIL (m)		3,2		3,7		4,2		4,7		5,2		5,7		6,2		6,7		7,2		7,7		8,2		8,7		9,2		9,7		10,2		10,7		11,2		11,7		12,2		12,7		13,2		13,7		14,2				
	HAUTEUR DE PLATE-FORME (m)		1,2	1,7	2,2	2,7	3,2	3,7	4,2	4,7	5,2	5,7	6,2	6,7	7,2	7,7	8,2	8,7	9,2	9,7	10,2	10,7	11,2	11,7	12,2	12,7	13,2	13,7	14,2	8,7	9,2	9,7	10,2	10,7	11,2	11,7	12,2	12,7	13,2	13,7	14,2										
Plinthe latérale 1,8 m et 2,5 m			2	2	2	2	2	2	2	2	2	2	2	2	2	2	2	2	2	2	2	2	2	2	2	2	2	2	2	2	2	2	2	2	2	2	2	2	2	2	2	2	2	2	2	2	2				
Plinthe d'extrémité 1,2 m			2	2	2	2	2	2	2	2	2	2	2	2	2	2	2	2	2	2	2	2	2	2	2	2	2	2	2	2	2	2	2	2	2	2	2	2	2	2	2	2	2	2	2	2	2	2			
Support de plinthe			4	4	4	4	4	4	4	4	4	4	4	4	4	4	4	4	4	4	4	4	4	4	4	4	4	4	4	4	4	4	4	4	4	4	4	4	4	4	4	4	4	4	4	4	4	4	4		
Stabilisateur fixe SP7																																																			
Stabilisateur télescopique SP10																																																			
Stabilisateur télescopique SP15																																																			
Poids total propre de l'ÉCHAFAUDAGE 1,8 m (kg)			91	99	103	146	161	169	175	195	210	231	237	257	272	279	300	306	320	328	334	354	369	377	383																										
Poids total propre de l'ÉCHAFAUDAGE 2,5m (kg)			108	116	143	169	185	194	201	226	243	264	271	296	313	321	343	354	370	378	385	411	427	436	443																										

Voir pages 10 et 30 pour les positions des stabilisateurs.

Nomenclatures d'éléments

Échafaudages 1450 double largeur

NOMBRE DE PLATE-FORMES AUTORISÉES

La CHARGE MAXIMALE ADMISSIBLE (poids des utilisateurs, des outils et des matériaux compris) pouvant être supportée par l'échafaudage s'élève au poids total moins le poids propre de l'échafaudage. Le poids total pour les échafaudages indiqué dans le tableau est de 950 kg.

Exemple 1:

un échafaudage 1450 monté en ayant recours à la méthode 3T, avec une plate-forme de 4,2 m de hauteur et de 1,8 m de longueur, pèse à lui-seul 175 kg.

$950\text{kg} - 180\text{kg} = 775\text{kg}$ de charge maximale admissible

poids total propre de l'échafaudage (utilisateurs, outils et matériaux compris)

Exemple 2:

un échafaudage 1450 monté en ayant recours à la méthode 3T, avec une plate-forme de 11,7 m de hauteur et de 2,5 m de longueur, pèse à lui-seul 436 kg.

$950\text{ kg} - 436\text{kg} = 514\text{ kg}$ de charge maximale admissible

poids total propre de l'échafaudage (utilisateurs, outils et matériaux compris)

Pour des hauteurs et des charges plus élevées, demandez conseil à Youngman.

CHARGE ADMISSIBLE SUR LA PLATE-FORME

Sur un échafaudage 1450, une plate-forme peut comporter un seul plancher ou deux planchers montés côte à côte. La charge maximale admissible (poids des utilisateurs, outils et matériels compris) sur la plate-forme s'élève à 275 kg. Elle doit être répartie uniformément, soit sur un plancher, soit sur deux planchers montés côte à côte.

Les quantités indiquées en pages 7 et 8 permettent de monter des échafaudages BoSS en toute sécurité. Elles sont donc conformes à toutes les exigences des dispositions réglementaires relatives au travail en hauteur. Elles comprennent des garde-corps doubles pour toutes les plates-formes et des plinthes doivent être ajoutées si des niveaux sont utilisés comme plates-formes de travail ou comme lieux de stockage des matériaux. La norme EN 1004 exige au minimum une plate-forme tous les 4,2 m et les mesures décrites ci-dessus vont au-delà de cette exigence.

Nomenclatures d'éléments

Échafaudages 1450 double largeur

BALLAST: Utilisation intérieure/extérieure

Il n'existe aucune exigence de ballast sur les échafaudages 1450 si des stabilisateurs sont utilisés tel que détaillé dans le tableau de la **page 8**.

STABILISATEURS MOBILES

Les stabilisateurs MP16 peuvent être utilisés à la place des stabilisateurs SP15, tel que décrit ci-dessous. Les kits de stabilisateurs roulants comprennent:

Kit de stabilisateurs roulants

Stabilisateur roulant MP16	4
Roue 125/150/200 mm (utiliser des roues du même diamètre que sur l'échafaudage)	4
Vérin réglable 250 mm	4
Diagonale	4
Les éléments ci-dessus remplacent :	
Stabilisateur SP15	4

STABILISATEURS

Pour une rigidité renforcée, il est possible d'utiliser des stabilisateurs plus grands à un niveau inférieur à celui indiqué dans le tableau de la **page 8**.

Angle des stabilisateurs de l'ÉCHAFAUDAGE 1450

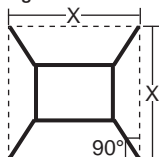

Dimensions (x) des tours 1450 à double largeur

	Longueur de la plate-forme 1,8 m	Longueur de la plate-forme 2,5 m
SP7	X= 3351	X= 3629
SP10	X= 4789	X= 5100
SP15	X= 5520	X= 5838

Quantity Schedule

Échafaudages 850 double largeur

Ladderspan 850 BoSS conforme à la norme EN 1004 : disponible en 2 longueurs : 1,8 m et 2,5 m

Utilisation intérieure/extérieure - Échafaudages de moins de 2,5 m ne rentrant pas dans le champ d'application de la norme EN 1004

Utilisation en intérieur

ÉLÉMENT	HAUTEUR DE TRAVAIL (m)		3.2		4.2		5.2		6.2		7.2		8.2		9.2		10.2		11.2		12.2		13.2		14.2			
	1.2	1.7	2.2	2.7	3.2	3.7	4.2	4.7	5.2	5.7	6.2	6.7	7.2	7.7	8.2	8.7	9.2	9.7	10.2	10.7	11.2	11.7	12.2	12.7	13.2	13.7	14.2	
Roue 125/150/200 mm	4	4	4	4	4	4	4	4	4	4	4	4	4	4	4	4	4	4	4	4	4	4	4	4	4	4	4	
Assemblage de vérin réglable	4	4	4	4	4	4	4	4	4	4	4	4	4	4	4	4	4	4	4	4	4	4	4	4	4	4	4	
Cadre échelle 850 à 2 barreaux	1	1	1	1	1	1	1	1	1	1	1	1	1	1	1	1	1	1	1	1	1	1	1	1	1	1	1	
Cadre externe 850 à 2 barreaux	1	1	1	1	1	1	1	1	1	1	1	1	1	1	1	1	1	1	1	1	1	1	1	1	1	1	1	
Cadre échelle 850 à 3 barreaux	1	1	1	1	1	1	1	1	1	1	1	1	1	1	1	1	1	1	1	1	1	1	1	1	1	1	1	
Cadre externe 850 à 3 barreaux	1	1	1	1	1	1	1	1	1	1	1	1	1	1	1	1	1	1	1	1	1	1	1	1	1	1	1	
Cadre échelle 850 à 4 barreaux	1	1	1	1	2	1	2	2	2	3	2	3	2	3	3	4	3	4	3	4	4	5	4	5	5	6	5	6
Cadre externe 850 à 4 barreaux	1	1	1	1	2	1	2	2	2	3	2	3	2	3	3	4	3	4	3	4	4	5	4	5	5	6	5	6
Plancher à trappe 1,8 m et 2,5 m	1	1	1*	2	2	2	2	2	2	3	3	3	3	3	4	4	4	4	4	4	5	5	5	5	6	6	6	6
Horizontale (rouge) 1,8 m et 2,5 m	6	6	6	6	10	10	10	10	10	14	14	14	14	14	18	18	18	18	18	18	22	22	22	22	26	26	26	26
Diagonale (bleu) 2,1 m et 2,7 m	2	3	3	4	5	6	7	8	9	10	11	12	13	14	15	16	17	18	19	20	21	22	22	21	20	21	22	23
Plinthe latérale 1,8 m et 2,5 m	2	2	2	2	2	2	2	2	2	2	2	2	2	2	2	2	2	2	2	2	2	2	2	2	2	2	2	2

IMPORTANT : veiller à consulter également la nomenclature d'éléments de la page 12.

* Si le positionnement de la plate-forme de travail s'avère difficile en le réalisant du sol, il est probable que vous ayez besoin d'une plate-forme fixe supplémentaire pour cette hauteur d'échafaudage.

Quantity Schedule

Échafaudages 850 double largeur

Ladderspan 850 BoSS conforme à la norme EN 1004 : disponible en 2 longueurs : 1,8 m et 2,5 m

Utilisation intérieure/extérieure - Échafaudages de moins de 2,5 m ne rentrant pas dans le champ d'application de la norme EN 1004

ÉLÉMENT	Utilisation en intérieur																						
	3.2	3.7	4.2	4.7	5.2	5.7	6.2	6.7	7.2	7.7	8.2	8.7	9.2	9.7	10.2	10.7	11.2	11.7	12.2	12.7	13.2	13.7	14.2
HAUTEUR DE TRAVAIL (m)	1.2	1.7	2.2	2.7	3.2	3.7	4.2	4.7	5.2	5.7	6.2	6.7	7.2	7.7	8.2	8.7	9.2	9.7	10.2	10.7	11.2	11.7	12.2
HAUTEUR DE PLATE-FORME (m)	2	2	2	2	2	2	2	2	2	2	2	2	2	2	2	2	2	2	2	2	2	2	2
Plinthe d'extrémité 0,6 m	4	4	4	4	4	4	4	4	4	4	4	4	4	4	4	4	4	4	4	4	4	4	4
Support de plinthe																							
Stabilisateur fixe SP7			4	4	4	4	4	4	4														
Stabilisateur télescopique SP10										4	4	4	4	4	4	4	4	4	4	4	4	4	4
Stabilisateur télescopique SP15																							
Poids total propre de l'ÉCHAFAUDAGE 1,8 m (kg)	72	79	106	126	139	146	151	172	186	204	210	230	243	250	270	276	289	296	301	321	335	341	347
Poids total propre de l'ÉCHAFAUDAGE 2,5 m (kg)	84	90	117	143	158	165	172	198	225	233	239	264	280	286	382	318	334	341	347	372	488	395	401

Voir pages 14 et 30 pour les positions des stabilisateurs.

Quantity Schedule

Échafaudages 850 double largeur

NOMBRE DE PLATES-FORMES AUTORISÉES

La CHARGE MAXIMALE ADMISSIBLE (poids des utilisateurs, des outils et des matériaux compris) pouvant être supportée par l'échafaudage s'élève au poids total moins le poids propre de l'échafaudage. Le poids total pour les échafaudages indiqué dans le tableau est de 950 kg.

Exemple 1:

un échafaudage 850 monté en ayant recours à la méthode 3T, avec une plate-forme de 4,2 m de hauteur et de 1,8 m de longueur, pèse à lui-seul 151 kg.

$$950 \text{ kg} - 151 \text{ kg} = \mathbf{799 \text{ kg de charge maximale admissible}}$$

poids total propre de l'échafaudage (**utilisateurs, outils et matériaux compris**).

Exemple 2:

un échafaudage 850 monté en ayant recours à la méthode 3T, avec une plate-forme de 11,7m de hauteur et de 2,5m de longueur, pèse à lui-seul 408kg.

$$950 \text{ kg} - 410 \text{ kg} = \mathbf{540 \text{ kg de charge maximale admissible}}$$

poids total propre de l'échafaudage (**utilisateurs, outils et matériaux compris**).

Pour des hauteurs et des charges plus élevées, demandez conseil à Youngman.

CHARGE ADMISSIBLE SUR LA PLATE-FORME

Sur un échafaudage 850, une plate-forme comporte un seul plancher. La charge maximale admissible (utilisateurs, outils et matériaux compris) pouvant être supportée par une plate-forme s'élève à 275 kg répartis uniformément sur le plancher.

Les quantités indiquées **pages 11 et 12** permettent de monter des échafaudages BoSS en toute sécurité. Elles sont donc conformes à toutes les exigences de la réglementation relative au travail en hauteur. Elles comprennent des garde-corps doubles pour toutes les plates-formes et des plinthes doivent être ajoutées si des niveaux sont utilisés comme plates-formes de travail ou comme lieux de stockage des matériaux. La norme EN 1004 exige au minimum une plate-forme tous les 4,2 m et les mesures décrites ci-dessus vont au-delà de cette exigence.

Quantity Schedule

Échafaudages 850 double largeur

BALLAST : Utilisation intérieure/extérieure

Il n'existe aucune exigence pour le ballast sur les échafaudages 850 si des stabilisateurs sont utilisés tel que détaillé dans la nomenclature de la page 12.

STABILISATEURS MOBILES

Les stabilisateurs mobiles MP16 peuvent respectivement être utilisés à la place des stabilisateurs télescopiques SP15, tel que décrit ci-dessous. Les kits de stabilisateurs roulants comprennent:

Kit de stabilisateurs roulants

Stabilisateur roulant MP16	4
Roue 125/150/200 mm (utiliser des roues du même diamètre que sur l'échafaudage)	4
Vérin réglable 250 mm	4
Diagonale	4
Les éléments ci-dessus remplacent :	
Stabilisateur SP15	4

STABILISATEURS

Pour une rigidité renforcée, il est possible d'utiliser des stabilisateurs plus grands à un niveau inférieur à celui indiqué dans le tableau de la **page 12**.

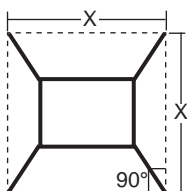

Dimensions (x) des tours 850 à largeur simple

	Longueur de la plate-forme 1,8m	Longueur de la plate-forme 2,5m
SP7	X= 2994	X= 3201
SP10	X= 4458	X= 4734
SP15	X= 5195	X= 5485

Les pieds de stabilisateurs doivent former un carré comme indiqué dans le schéma et le tableau ci-dessus.

Procédure de montage

Échafaudages roulants - Méthode 3T

INSTRUCTIONS DE MONTAGE ET DE DÉMONTAGE

Montage d'un échafaudage BoSS:

- Pour des raisons de conformité avec la réglementation relative au travail en hauteur, les instructions de montage sont fournies avec des plates-formes tous les 2 mètres de haut et l'emplacement des garde-corps est avancé afin de permettre l'accès à la plate-forme en réduisant les risques de chute.
- Toutes les plates-formes comportent des garde-corps doubles des deux côtés des plates-formes ou des niveaux de planchers complets.
- Tous les garde-corps doivent se situer 1 et 2 barreaux (0,5 m et 1,0 m) au-dessus des plates-formes.
- Ne jamais se tenir debout sur une plate-forme dépassant le niveau du premier barreau de l'échafaudage si elle n'est pas équipée de garde-corps. Si vous estimez qu'il est risqué de ne pas utiliser de garde-corps au premier barreau, vous pouvez monter des plates-formes avec garde-corps à ce niveau.
- **Toujours commencer par monter les cadres les plus petits à la base de l'échafaudage:**

Hauteurs des plates-formes de tête (m)	Cadre de base
1.7, 2.2, 3.7, 4.2, 5.7, 6.2, 7.7, 8.2, 9.7, 10.2, 11.7, 12.2	2 barreaux
2.7, 4.7, 6.7, 8.7, 10.7	3 barreaux
1.2, 3.2, 5.2, 7.2, 9.2, 11.2	4 barreaux

Dans les cas où les 3 hauteurs de cadre sont utilisées dans un échafaudage, commencer avec des cadres à 2 barreaux à la base, continuer ensuite avec des cadres à 3 barreaux et finir avec des cadres 4 barreaux en haut. Se reporter aux nomenclatures d'éléments pour plus d'informations.

DÉMONTRE UN ÉCHAFAUDAGE BOSS LADDERSPAN

- Ôter les plinthes et les faire passer à travers l'échafaudage.
- Ôter les crochets de l'extrémité des diagonales et se placer immédiatement en position de sécurité, sur l'échelle, au niveau de la trappe, afin de terminer leur démontage.
- Ôter les plates-formes supérieures à partir de la plate-forme sécurisée du niveau inférieur.
- Faire passer les éléments démontés à un collègue, si possible, à travers l'échafaudage.

Check-list de sécurité

Échafaudages roulants - Méthode 3T

CHECK-LIST

- Vérifier que tous les crochets des diagonales fonctionnent correctement avant de les monter 
-
- Contrôler les éléments avant de les utiliser 
-
- Contrôler l'échafaudage avant de l'utiliser 
-
- Échafaudage d'aplomb et de niveau 
-
- Roues verrouillées et vérins correctement réglés 
-
- Diagonales installées 
-
- Stabilisateurs installés comme indiqué 
-
- Plateformes en position et tirettes anti-soulèvement enclenchées 
-
- Plinthes en position 
-
- Vérifier que les horizontales (garde-corps) sont correctement installées le schéma ci-dessous. 

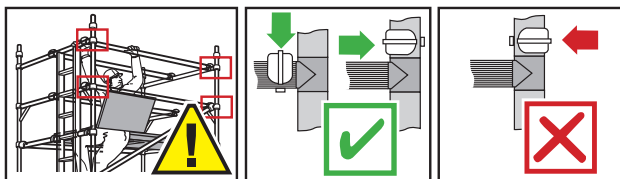

Procédure de montage

Échafaudages roulants - Méthode 3T 1450

MONTAGE DES ÉCHAFAUDAGES 1450

Toujours commencer par monter les cadres les plus bas à la base de l'échafaudage:

Hauteurs des plates-formes de tête (m)	Cadre de base
1.7, 2.2, 3.7, 4.2, 5.7, 6.2, 7.7, 8.2, 9.7, 10.2, 11.7, 12.2	2 barreaux
2.7, 4.7, 6.7, 8.7, 10.7	3 barreaux
1.2, 3.2, 5.2, 7.2, 9.2, 11.2	4 barreaux

Dans les cas où les 3 hauteurs de cadre sont utilisées dans un échafaudage, commencer avec des cadres à 2 barreaux à la base, continuer ensuite avec des cadres à 3 barreaux et finir avec des cadres 4 barreaux en haut. Se reporter aux nomenclatures d'éléments pour plus d'informations.

La procédure illustrée présente une hauteur de plate-forme de 4,2 m commençant par des cadres à 2 barreaux.

Youngman recommande que le montage des échafaudages BoSS soit réalisé par deux personnes. **Au-delà de 4 m de hauteur, il est essentiel qu'au moins deux personnes s'y consacrent.** Monter sur l'échafaudage uniquement par l'intérieur.

1 Insérer la roue dans le vérin réglable. Pousser les assemblages de roue / vérins réglables dans la base du cadre 2 barreaux. Verrouiller les roues. Répéter la procédure avec un cadre échelle à 2 barreaux.

Pour faciliter la mise à niveau, il est recommandé de laisser un espace de 50 mm entre le bas du vérin et l'écrou réglable. Les vérins réglables servent pour la mise à niveau uniquement et non pas pour augmenter la hauteur totale de l'échafaudage.

NB : des platines peuvent être installées dans les vérins réglables à la place des roues si l'échafaudage n'est pas déplacé.

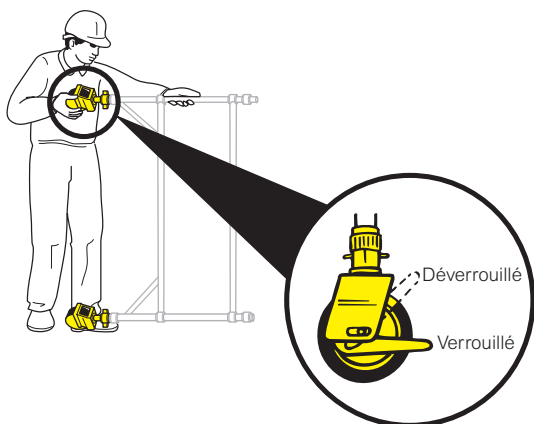

Procédure de montage

- 2** Installer une horizontale (rouge) sur le montant d'un cadre , juste au-dessus du barreau inférieur, crochet vers l'extérieur. Le cadre se maintient alors seul.

Remarque : tous les crochets de verrouillage doivent être ouverts avant d'être installés.

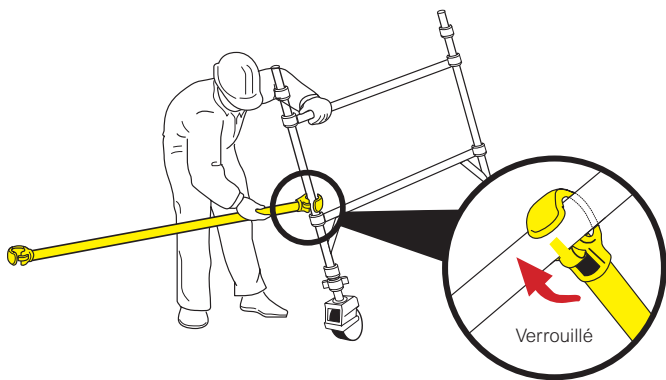

- 3** Placer le cadre échelle comme indiqué et positionner l'autre extrémité de l'horizontale sur le montant, juste au-dessus du barreau inférieur. Installer une deuxième horizontale entre les barreaux inférieurs, de l'autre côté des cadres.

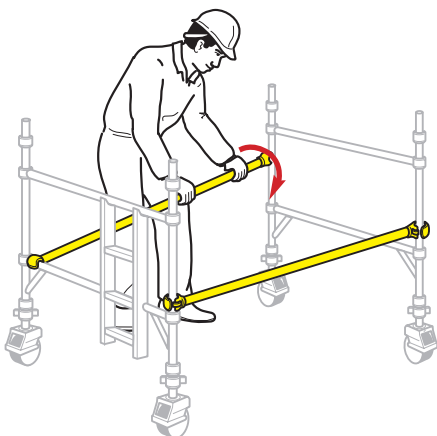

Procédure de montage

4 Installer 2 cadres supplémentaires et vérifier que les bagues des cadres sont enclenchées. Installer 2 diagonales (bleu) en sens inverse, entre les 1ers et 3emes barreaux. Vérifier que les cadres sont d'aplomb et mettre l'échafaudage de niveau au moyen des vérins réglables en utilisant un niveau à bulle. Positionner les stabilisateurs (**voir remarque en page 30**).

IMPORTANT: utiliser les vérins réglables uniquement pour mettre l'échafaudage de niveau et non pas pour le rehausser.

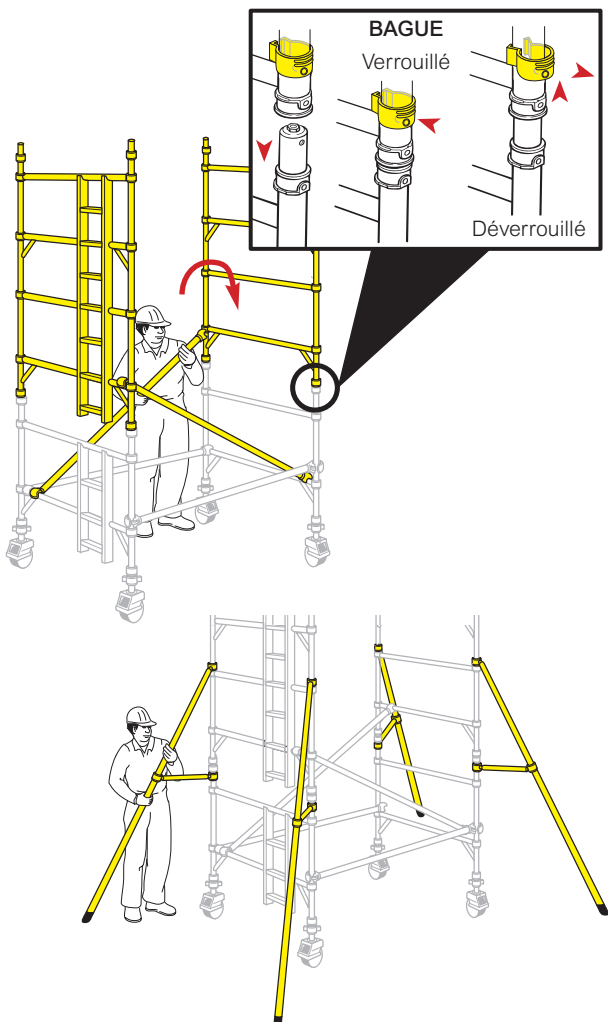

Procédure de montage

5 Installer un plancher temporaire sur les barreaux inférieurs. Installer un plancher à trappe sur le 4e barreau (2,0 m) avec la trappe près de l'échelle. Vérifier que la trappe est positionnée avec les charnières vers l'extérieur de l'échafaudage, comme indiqué sur le schéma. Monter sur l'échelle, et à partir de la position de sécurité dans la trappe, installer 4 horizontales (garde-corps) sur les 5e et 6e barreaux (dans cet ordre) sur les deux côtés de la plate-forme.

Ne pas monter sur le plancher avant qu'il ne soit complètement protégé par un garde-corps.

Quand les horizontales sont installées en tant que garde-corps, elles doivent se situer à 0,5 m et 1,0 m (1 et 2 barreaux) au-dessus du niveau de plancher dans tous les cas.

Ôter le plancher temporaire du barreau inférieur

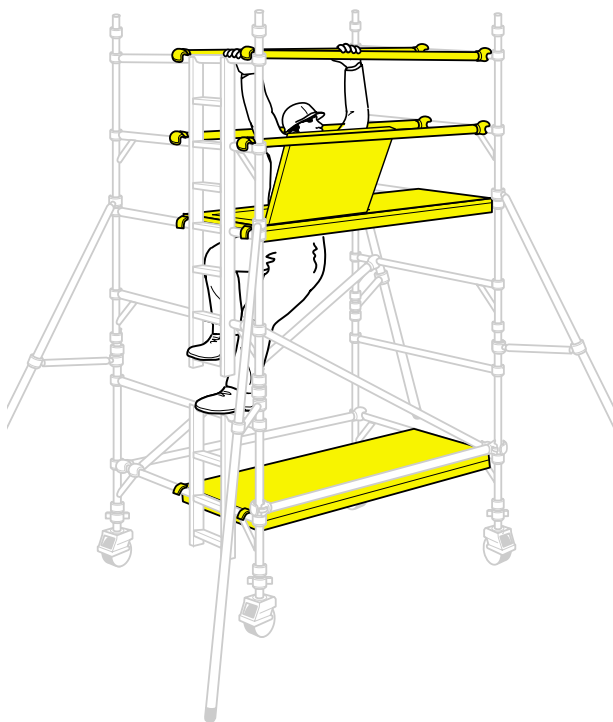

Procédure de montage

- 6** Installer la paire de diagonales suivantes en sens inverse entre les 3e et 5e barreaux et ajouter 2 cadres supplémentaires.

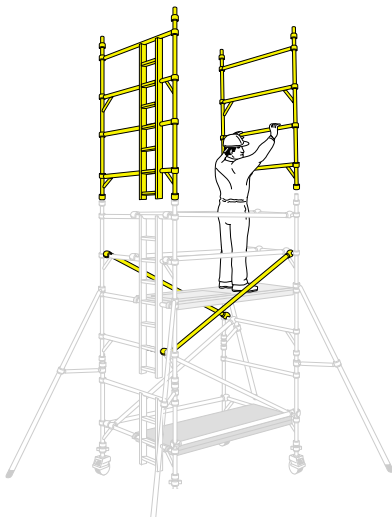

- 7** Ajouter deux diagonales supplémentaires entre les 5e et 7e barreaux. Si le montage se termine à cette hauteur (plate-forme à 4,2 m de hauteur), le plancher fixe doit être repositionné au 8e barreau de l'échafaudage. Installer un plancher à trappe en parallèle, charnières tournées vers l'extérieur de l'échafaudage et trappe près de l'échelle. Ajouter une diagonale simple entre les 7e et 9e barreaux comme indiqué. Monter sur l'échelle et, à partir de la position de sécurité au niveau de la trappe, installer les garde-corps sur les 9e et 10e barreaux, dans cet ordre, sur les deux côtés de l'échafaudage.

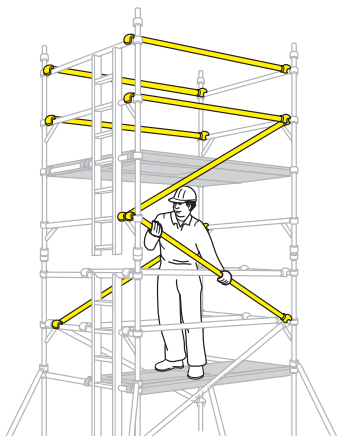

Procédure de montage

Montage d'une plate-forme à 4,2 m de hauteur.

8 Continuer d'ajouter des paires de cadres et des diagonales, puis installer des planchers à trappe comme indiqué dans les étapes précédentes. Ajouter des horizontales (garde-corps) à 0,5 m et 1,0 m, (dans cet ordre), au-dessus de la plate-forme depuis la position de sécurité au niveau de la trappe.

Ne pas monter sur la plate-forme avant qu'elle ne soit complètement protégée par un garde-corps.

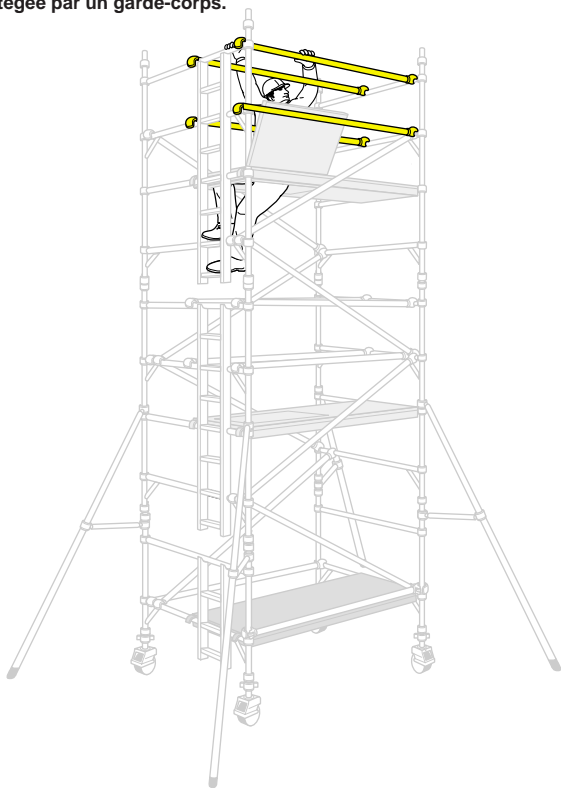

Continuer jusqu'à atteindre la hauteur requise. Repositionner le plancher fixe à la hauteur de plate-forme requise et installer un plancher en parallèle comme indiqué dans l'étape 7. Installer une diagonale simple au sommet de l'échafaudage comme indiqué dans l'étape 7. Installer les horizontales finales (garde-corps) comme indiqué dans l'étape 7.

Procédure de montage

- 9** Monter les plinthes (voir les instructions en page 29).
La tour est maintenant complète

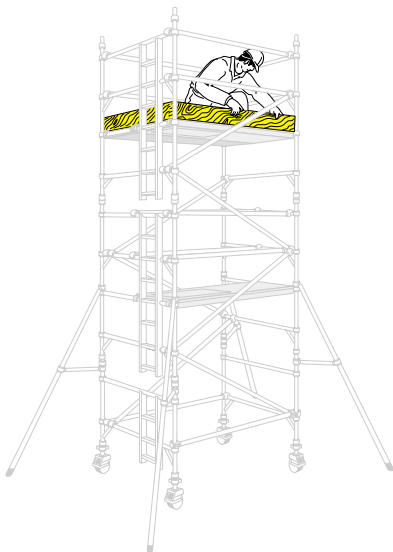

Procédure de démontage

- 10** Pour démonter l'échafaudage, procédez dans le sens inverse du montage. Pour ôter les horizontales (garde-corps), déverrouiller les 4 crochets les plus éloignés de la trappe puis retourner en position de sécurité au niveau de la trappe. Vous pouvez alors déverrouiller les autres crochets d'extrémités des horizontales afin de les ôter de l'échafaudage.

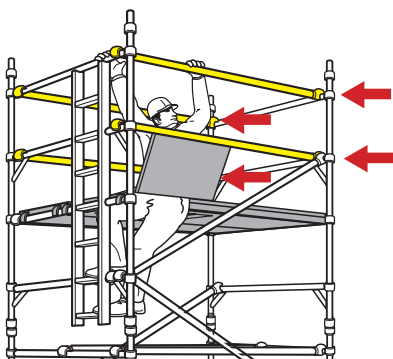

Procédure de montage

Échafaudages roulants - Méthode 3T 850

MONTAGE DES ÉCHAFAUDAGES 850

Toujours commencer par monter les cadres les plus petits à la base de l'échafaudage:

Hauteur de la plate-forme de tête (m)	Cadre de base
1.7, 2.2, 3.7, 4.2, 5.7, 6.2, 7.7, 8.2, 9.7, 10.2, 11.7, 12.2	2 barreaux
2.7, 4.7, 6.7, 8.7, 10,7	3 barreaux
1.2, 3.2, 5.2, 7.2, 9.2, 11.2	4 barreaux

Dans les cas où les 3 hauteurs de cadre sont utilisées dans un échafaudage, commencer avec des cadres à 2 barreaux à la base, continuer ensuite avec des cadres à 3 barreaux et finir avec des cadres 4 barreaux en haut. Se reporter aux nomenclatures d'éléments pour plus d'informations.

La procédure illustrée présente une hauteur d'échafaudage de 3,2 m commençant par un cadre à 4 barreaux.

1 Insérer les assemblages de roues/vérins réglables dans les cadres d'extrémité et verrouiller les roues, comme indiqué dans le schéma de l'étape 1 (page 17). Des platines peuvent être installées dans les vérins réglables si l'échafaudage n'est pas déplacé. Installer 2 horizontales au niveau des cadres 850 comme indiqué dans les étapes 2 et 3 dans les instructions pour l'échafaudage 1450 (page 18).

2 Installer un plancher à trappe sur les 2e barreaux. Installer les horizontales (rouge) comme garde-corps sur les 3e et 4e barreaux (2 et 4 barreaux au-dessus de la plate-forme) sur les deux côtés de l'échafaudage.

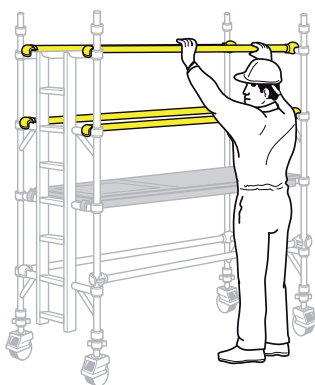

Procédure de montage

- 3** Installer 2 diagonales en sens inverse, entre les 1ers et 3e barreaux. Vérifier que les cadres sont d'aplomb et mettre l'échafaudage de niveau au moyen des vérins réglables, en utilisant un niveau à bulle. Monter les stabilisateurs (voir remarque en **page 30**). Installer la paire de cadres suivante et vérifier que les bagues des cadres sont enclenchées.

IMPORTANT. Utiliser uniquement les vérins réglables pour mettre l'échafaudage de niveau et non pas pour le rehausser.

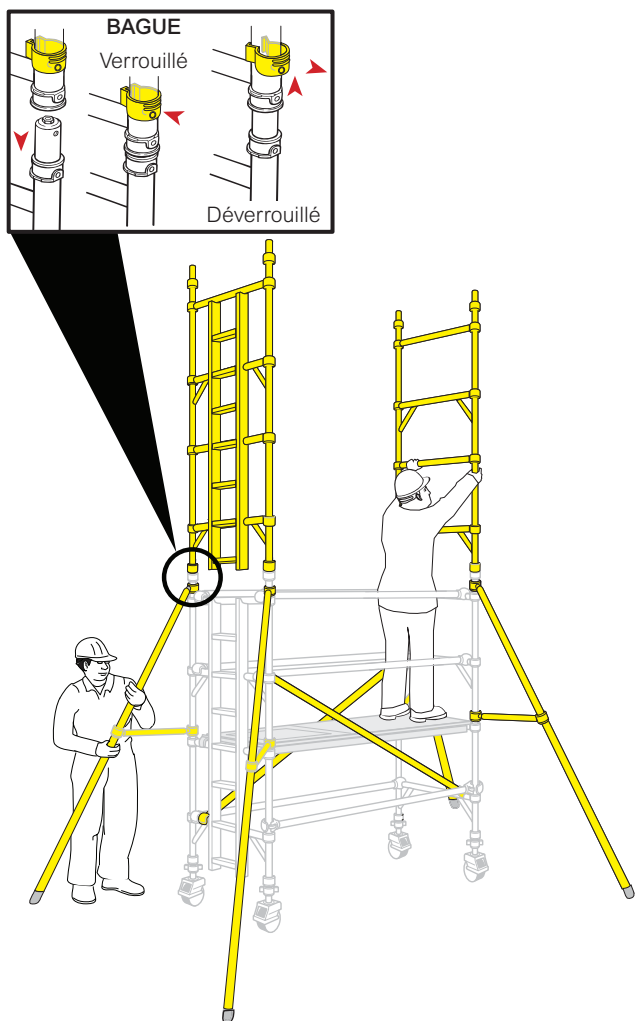

Procédure de montage

- 4** Installer 2 paires de diagonales en sens inverse entre les 3e et 5e barreaux et les 5e et 7e barreaux. Monter un plancher à trappe sur le 6e barreau avec la trappe située près de l'échelle.

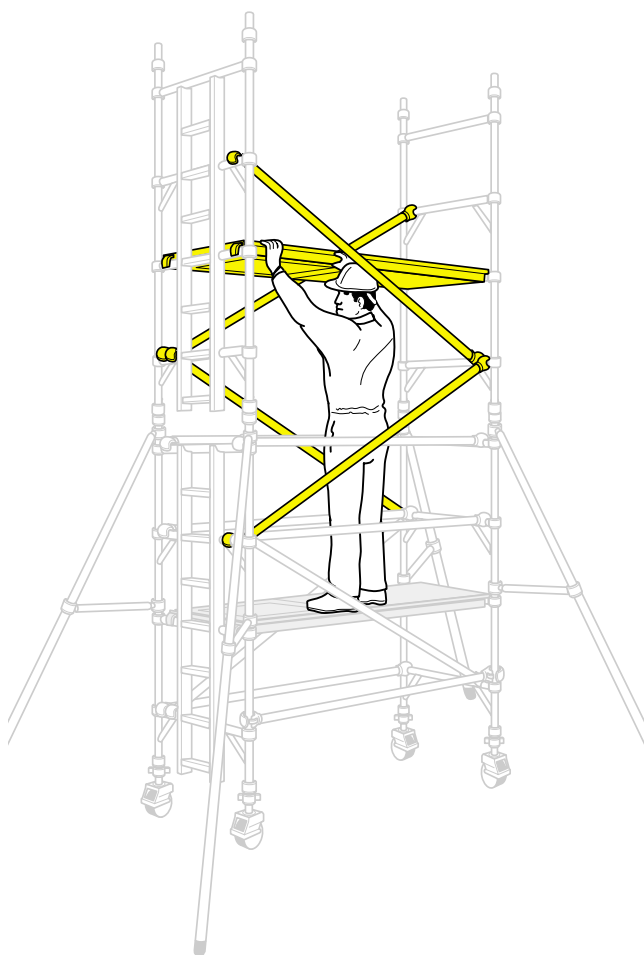

Procédure de montage

- 5** Monter sur l'échafaudage par l'intérieur et à partir de la position de sécurité dans la trappe, installer les garde-corps sur les 7e et 8e barreaux (dans cet ordre) sur les deux côtés de l'échafaudage.

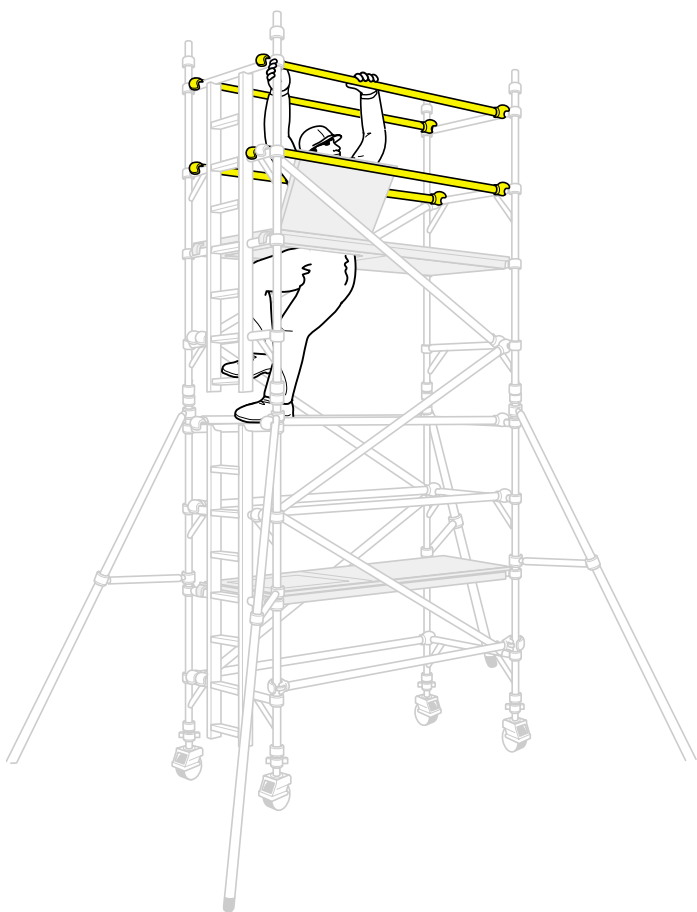

Procédure de montage

6 Continuer jusqu'à atteindre la hauteur de travail requise en ajoutant des paires de cadres et des diagonales, puis installer des plates-formes à trappe comme indiqué dans les étapes précédentes. À chaque niveau de plate-forme, ajouter des horizontales en tant que garde-corps en étant dans la position de sécurité à l'intérieur de la trappe (comme indiqué dans l'étape 5).

Installer une diagonale simple au sommet de l'échafaudage comme indiqué.

Monter les plinthes (voir les instructions en page 29).

La tour est maintenant complète.



Procédure de démontage

7 Pour démonter l'échafaudage, inverser la procédure de montage. Pour ôter les horizontales (garde-corps), déverrouiller les 4 crochets les plus éloignés de la trappe puis retourner en position de sécurité au niveau de la trappe. Vous pouvez alors déverrouiller les autres crochets d'extrémités des horizontales afin de les ôter de l'échafaudage.

Plinthes

Échafaudages roulants - Méthode 3T

MONTAGE DES PLINTHES

Verrouiller les supports de plinthes en plastique jaune sur le barreau et sur le crochet du plancher comme indiqué sur le schéma. Positionner sur la griffe de plancher droite comme indiqué en (A). De l'autre côté de la plate-forme de travail, positionner le support comme indiqué en (B). Installer des plinthes de 25 mm d'épaisseur dans les rainures des supports de plinthes, comme indiqué sur le schéma.

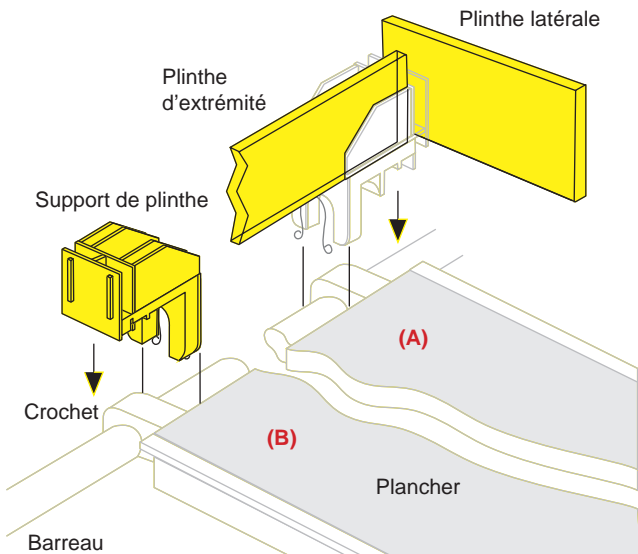

Stabilisateurs

Échafaudages roulants - Méthode 3T

STABILISATEURS

Fixer un stabilisateur à chaque coin de l'échafaudage selon les instructions. Vérifier que les pieds des stabilisateurs sont à même distance les uns des autres et qu'ils forment un carré.

Les stabilisateurs télescopiques SP10 et SP15 doivent toujours être à leur longueur maximale.

Positionner l'attache inférieure de manière à ce que le bras inférieur soit aussi horizontal que possible. Régler la position de l'attache supérieure afin de s'assurer que le pied du stabilisateur est bien en contact avec le sol. Vérifier que les attaches sont bien installées.

Les stabilisateurs sont utilisés quand l'échafaudage doit être déplacé occasionnellement. Pour des déplacements fréquents, des stabilisateurs roulants sont nécessaires.

Lorsque l'échafaudage est déplacé, régler les attaches supérieures afin que les quatre pieds des stabilisateurs ne soient pas levés à plus de 25 mm au-dessus du sol et déverrouiller les freins des roulettes. Une fois le déplacement terminé, vérifier que les quatre pieds des stabilisateurs sont en bonne position et bien en contact avec le sol.

DIMENSIONS DES STABILISATEURS

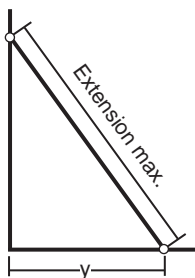

	y
SP7	1227
SP10	2241
SP15	2757

STABILISATEURS ROULANTS

Pour toute information sur les stabilisateurs roulants, demandez conseil à votre fournisseur.

YOUNGMAN

INNOVATIVE WORK AT HEIGHT SOLUTIONS

Pour obtenir plus d'informations sur ce produit ou sur d'autres produits et services, veuillez contacter:

Youngman Group Ltd

The Causeway, Maldon,
Essex, CM9 4LJ,
Royaume-Uni

tél +44 (0)1621 745900
fax +44 (0)1621 859845
e-mail sales@youngmangroup.com

Youngman est membre de:



youngmangroup.fr

Part No: 032994 Date: 11/11